

### ESPECIFICACIONES

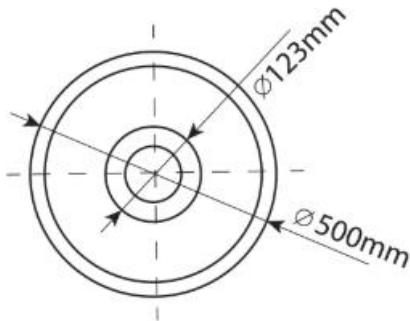

- ✓ Luminaria tipo campana para suspender, en tecnología LED, fabricada en aluminio
- ✓ Reflector de aluminio en color mate o acrílico transparente.
- ✓ Refractor de acrílico cóncavo tipo lupa.
- ✓ Controlador eléctrico alto factor de potencia marca Alsson.
- ✓ Tecnología: LED Epistar
- ✓ Driver Philips 110-277V
- ✓ Supresor de picos 4kV.
- ✓ IP 65.
- ✓ 50 000 horas de vida útil.
- ✓ 5 años de garantía.
- ✓ Montaje colgante.

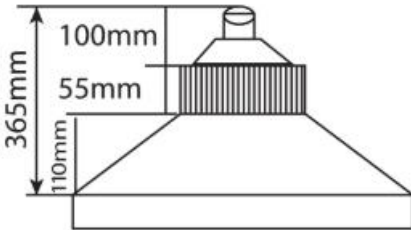

Potencia	Lúmenes	Eficiencia	IRC	TDC	Voltaje
50 W	4,177	82Lm/W	>70	5000K	110-277V
100 W	8,211	82Lm/W	>70	5000K	110-277V
150 W	12,416	82Lm/W	>70	5000K	110-277V
200 W	13,039	82Lm/W	>70	5000K	110-277V

### APLICACIONES



ÁREAS INDUSTRIALES



NAVES IND., BODEGAS, FÁBRICAS Y TALLERES



CENTROS Y LOCALES COMERCIALES

### FOTOMETRÍA

