

ESPECIFICACIONES

- ✓ Cuerpo: Carcaza y Porta socket de lámina de aluminio rechazado y cubierta de pintura aplicada electrostáticamente.
- ✓ Porta Brazo: Aluminio inyectado.
- ✓ Refractor: Acrílico prismático de 9".
- ✓ Portalámpara: E26.
- ✓ Receptáculo para fotocelda
- ✓ Montaje: Entrada de brazo de 1 ½".

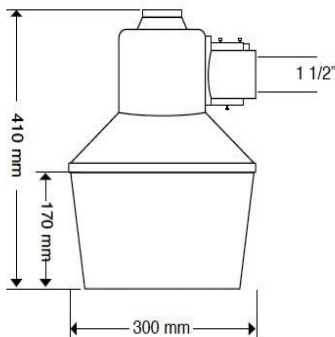

APLICACIONES



CALLES Y AVENIDAS



PARQUES Y JARDINES



PLAZAS Y EXPLANADAS



ANDADORES, PATIOS, CORREDORES Y PASILLOS



ESTACIONAMIENTOS



CAMINOS RURALES

MATERIALES Y ACABADOS

- ✓ Material del cuerpo de la luminaria: Aluminio rechazado,
- ✓ Acabado: pintura blanca
- ✓ Refractores: Acrílico es el estándar 12"

FOTOMETRÍA

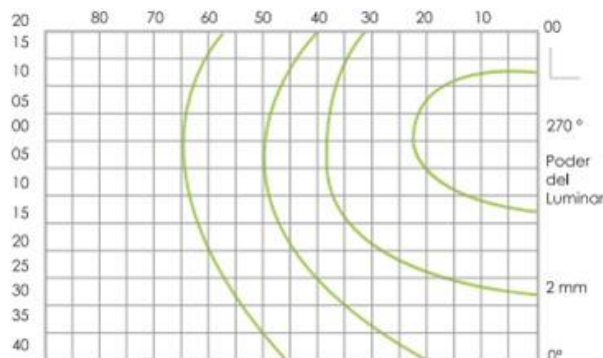

OPCIONES DE LÁMPARAS

LA

MAX 85W